

MOD. NL/250

Ø 404mm - Esterno telaio

Chiusino circolare con chiusura a fascetta e apertura a ribaltamento

Di serie con guarnizione in EPDM G/NL250.

Guarnizione sul coperchio.

Coperchio elettrolucidato.

Telaio decapato.

AISI 304L - 14307 / AISI 316L - 14404

(Le parti non a contatto col liquido sono in Aisi 304)

Conforme ai requisiti PED (max 100°)

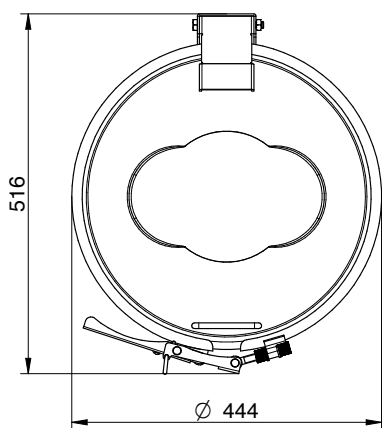
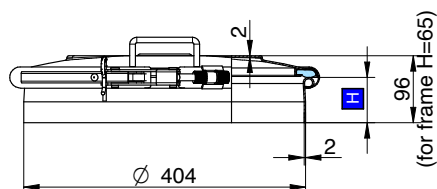

Mod.	H (mm)	P. min/max (bar)	Peso (kg)
NL/250	65	-0,7 / 1	6,7
NL/251	100	-0,7 / 1	7,7
NL/252	150	-0,7 / 1	8,5
NL/253	200	-0,7 / 1	9,6

GUARNIZIONE G/NL250

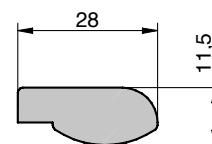

VARIANTI

- › con apertura a bandiera
- › con foro per valvola di sfiato
- › con altezza telaio 250, 300, 350, 400

CODICE	MESCOLA	COLORE	TEMPERATURA
96220	NBR	BIANCO RAL 9016	-30 / 110°C
96221	EPDM	GRIGIO RAL 7040	-15 / 90°C
96225	SILICONE	BIANCO TRASPARENTE	-50 / 200°C
96226	FPM	NERO RAL 9017	-10 / 250°C