

TANKO® CP2

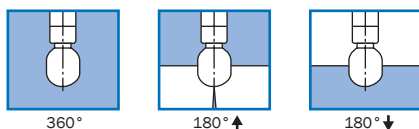

TANKO® CP2 je pomalu rotující čistič se směrovým paprskem.

V čisticím výkonu zaujímá místo mezi rotujícími rozstříkovacími koulemi zařízení TANKO® řady S a čističi se směrovým paprskem TANKO® série JM. TANKO® CP2 tím nabízí hospodárnou možnost účinného čištění nádrží s průměrem do 4 m. Díky pomalému a rovnoměrnému otáčení ve spojení se silným účinkem je TANKO® CP2 vhodný k čištění nádrží, jejichž obsah má tendenci silně ulpívat.

TANKO® CP2 je systém s kluzným uložením se snadnou konstrukcí z několika pohyblivých dílů. Nabízí kompaktní a spolehlivé řešení pro úkoly čištění pro různá čisticí média a široký rozsah teplot, s minimální údržbou.

Všechny údaje o spotřebě jsou přibližné hodnoty. Uvedené rozměry jsou v mm a platí jako jmenovité rozměry.

Technické parametry

Rozstříkový úhel:	360°, 180° nahoru, 180° dolů
Materiály:	1.4401 (316), 1.4404 (316L), PTFE (v souladu s FDA)
Přípojky:	3/4" BSP nebo NPT s vnitřním závitem, Clipon pro vnější Ø trubky 25,4 mm
Pracovní tlak:	Čisticí médium: 3–12 barů / 43,5–174 psi
Pracovní teplota:	v nádrži: max. 140 °C / 284 °F
Objemový průtok:	2,5–6,5 m ³ /h / 41,7–108,3 l/min / 11–28,6 gpm (US)
Otáčky:	2–30 ot/min (min ⁻¹)
Hmotnost:	1,1 kg
Dosah:	Čisticí poloměr: max. 2 m / 6,6 ft; Smáčecí poloměr: max. 2,9 m / 9,5 ft
Montážní poloha:	vertikální zavěšení (jiné polohy možné při nižší životnosti kluzného uložení)
Min. montážní otvor:	Ø 50 mm / 2 in

Rozměry

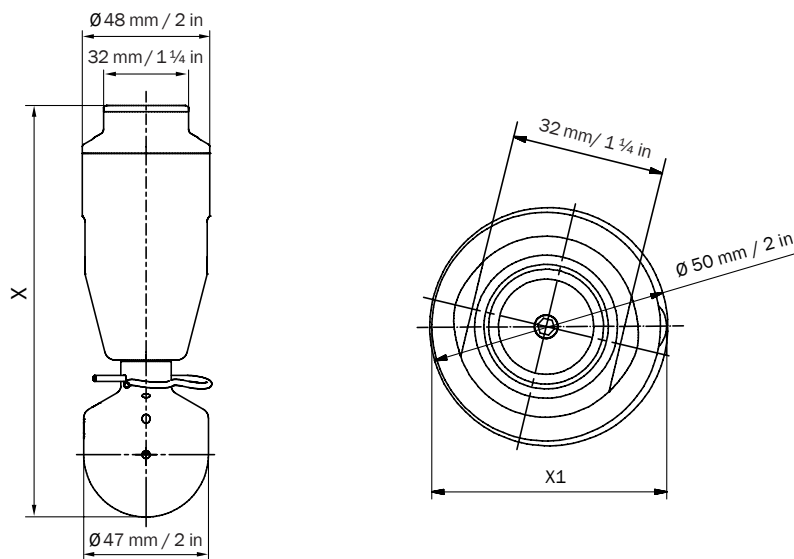

X – cca. 155 mm / 6 in (závit) / cca. 165 mm / 6 1/2 in (Clipon)

X1 – cca. 49,4 mm / 2 in

www.armat.cz

ARMAT spol. s r. o., 561 41 Řetová 82, Tel.: + 420 465 585 258, armat@armat.cz

Údaje o spotřebě a dosah

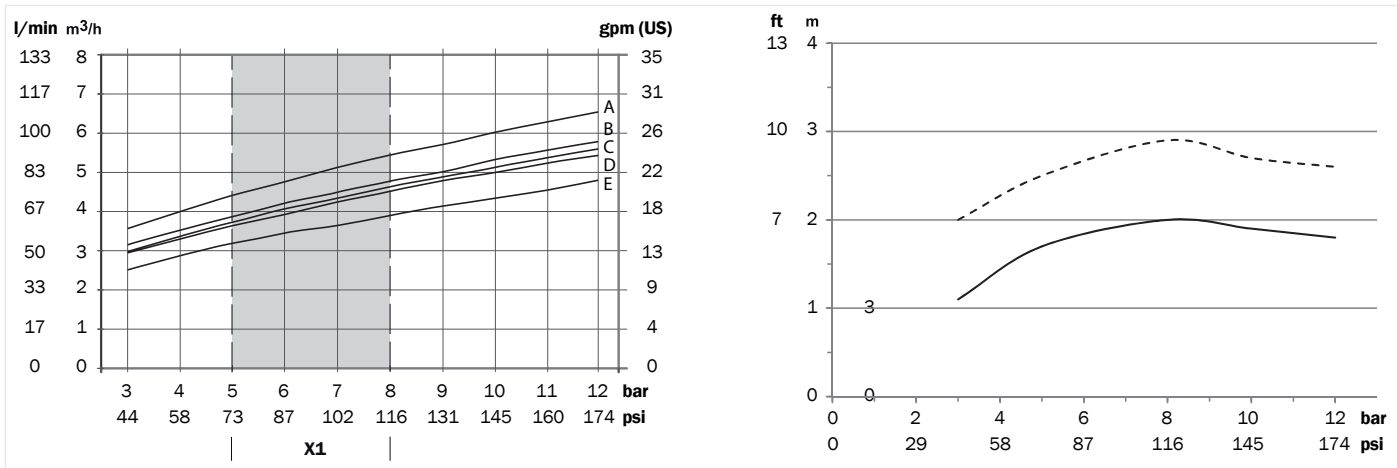

- A – 360° Clipon
- B – 360° závit
- C – 180° dolů Clipon
- D – 180° nahoru Clipon
- E – 180° nahoru závit / 180° dolů závit

--- Smáčení - Čištění

X1 – doporučený provozní tlak

Přípojka	Rozstříkový úhel
3/4" BSP (vnitřní závit)	360°
3/4" NPT (vnitřní závit)	360°
Clipon pro vnější Ø trubky 25,4 mm	360°
3/4" BSP (vnitřní závit)	180° nahoru
3/4" NPT (vnitřní závit)	180° nahoru
Clipon pro vnější Ø trubky 25,4 mm	180° nahoru
3/4" BSP (vnitřní závit)	180° dolů
3/4" NPT (vnitřní závit)	180° dolů
Clipon pro vnější Ø trubky 25,4 mm	180° dolů

Náhradní díly
Balíček opotřebitelných dílů
Spojovací sada Clipon vel. 04
Materiálové certifikáty
WAZ 3.1 - EN10204 - TANKO® CP