

Kulatý průřez model: D25
Rozměr: Ø 300 / 400 / 450 / 500 / 600 / 700 mm
Max. pracovní tlak: -1,0/+1,0 bar
Standardní ovládání: VLT1609003S
Materiál: AISI 304 nebo AISI 316L
Těsnění standardní: silikon
Těsnění na přání: EPDM, PARA, NBR, VITON
Na přání s průhledítkem (max DN 125)
Certifikát PED na přání

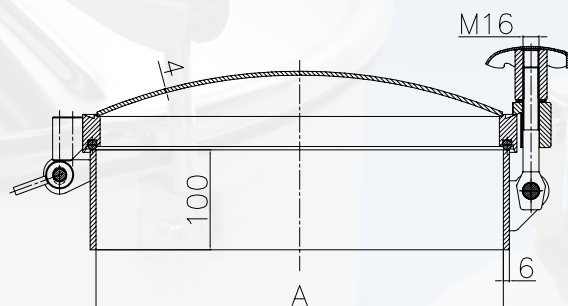

Objednávací kód	Mat.	Těsnění	Objednávací kód	a ostatní varianty dle kódování:			Maximální teplota (°C)				
P2-D25-300-1.4301/P	304	PARA	P2	Průřezy II.				50	100	150	
P2-D25-300-1.4301/E	304	EPDM	D25	Model				Max. pracovní tlak (bar)			
P2-D25-300-1.4301/N	304	NBR		A(Ø)	B (poč. ovl.)						
P2-D25-300-1.4301/S	304	Silikon		300	300	4	1,0	1,0	1,0		
P2-D25-300-1.4301/V	304	VITON		400	400	4	1,0	1,0	1,0		
P2-D25-300-1.4404/P	316L	PARA		450	450	4	1,0	1,0	1,0		
P2-D25-300-1.4404/E	316L	EPDM		500	500	6	1,0	1,0	1,0		
P2-D25-300-1.4404/N	316L	NBR		600	600	6	1,0	1,0	1,0		
P2-D25-300-1.4404/S	316L	Silikon		700	700	8	1,0	1,0	1,0		
P2-D25-300-1.4404/V	316L	VITON									
Ø 300 mm, B (ovl.) = 4 ks			1.4301/1.4404	Materiál průřezu							
			P/E/N/S/V	Materiál těsnění							