

# D15

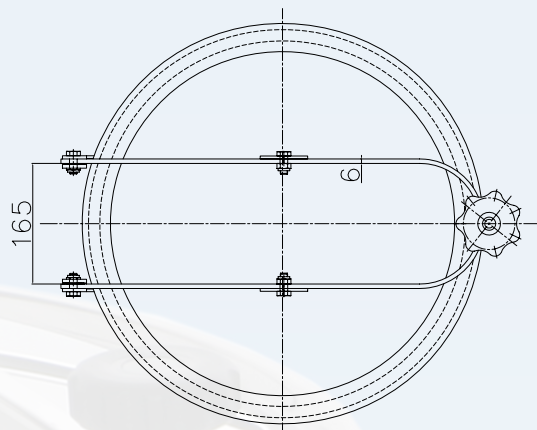

**Kulatý průřez model:**

D15

**Průměr / max. pracovní tlak:**

Ø 420 / 460 mm	-0,5/+0,3 bar
Ø 500 mm	-0,5/+0,2 bar
Ø 600 mm	-0,5/+0,1 bar
Ø 700 / 800 mm	-0,5/+0,0 bar

**Standardní ovládání:**

VLT1209001S

**Materiál:**

AISI 304 nebo AISI 316L

**Těsnění standardní:**

přírodní pryž

**Těsnění na prání:**

EPDM, Silikon, NBR, VITON

**Povrch:**

víko leštěné, rám 2B

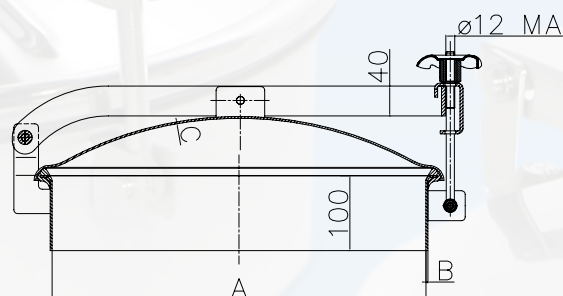

**Aseptické těsnění na prání**

Objednací kód standardní těsnění	Mat.	Těsnění
P2-D15-420/100-1.4301/P	304	PARA
P2-D15-420/100-1.4301/E	304	EPDM
P2-D15-420/100-1.4301/N	304	NBR
P2-D15-420/100-1.4301/S	304	Silikon
P2-D15-420/100-1.4301/V	304	VITON
P2-D15-420/100-1.4404/P	316L	PARA
P2-D15-420/100-1.4404/E	316L	EPDM
P2-D15-420/100-1.4404/N	316L	NBR
P2-D15-420/100-1.4404/S	316L	Silikon
P2-D15-420/100-1.4404/V	316L	VITON

Ø 420 mm, H=100  
Hmotnost 10,5 kg

Objednací kód standardní těsnění	Mat.	Těsnění		
<b>a ostatní varianty dle kódování:</b>				
P2	Průřezy II.			
D15	Model			
	A(Ø)	B	C	kg
420	420	2,5	2,5	10,5
460	460	2,5	2,5	11,0
500	500	2,5	2,5	13,0
600	600	2,5	2,5	14,4
700	700	3,0	3,0	-
800	800	3,0	3,0	-
/100	Výška krčku			
1.4301/1.4404	Materiál průřezu			
P/E/N/S/V	Materiál těsnění			

Objednací kód aseptické těsnění	Mat.	Těsnění
P2-D15A-420/100-1.4301/P	304	PARA
P2-D15A-420/100-1.4301/E	304	EPDM
P2-D15A-420/100-1.4301/N	304	NBR
P2-D15A-420/100-1.4301/S	304	Silikon
P2-D15A-420/100-1.4301/V	304	VITON
P2-D15A-420/100-1.4404/P	316L	PARA
P2-D15A-420/100-1.4404/E	316L	EPDM
P2-D15A-420/100-1.4404/N	316L	NBR
P2-D15A-420/100-1.4404/S	316L	Silikon
P2-D15A-420/100-1.4404/V	316L	VITON

Ø 420 mm, H=100  
Hmotnost 10,5 kg

Objednací kód aseptické těsnění	Mat.	Těsnění		
<b>a ostatní varianty dle kódování:</b>				
P2	Průřezy II.			
D15A	Model D8 s aseptickým těsněním			
	A(Ø)	B	C	kg
420	420	2,5	2,5	10,5
460	460	2,5	2,5	11,0
500	500	2,5	2,5	13,0
600	600	2,5	2,5	14,4
700	700	3,0	3,0	-
800	800	3,0	3,0	-
/100	Výška krčku			
1.4301/1.4404	Materiál průřezu			
P/E/N/S/V	Materiál těsnění			