

D12

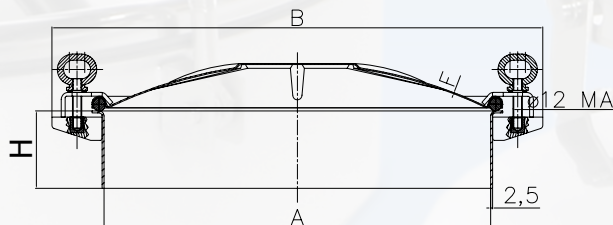
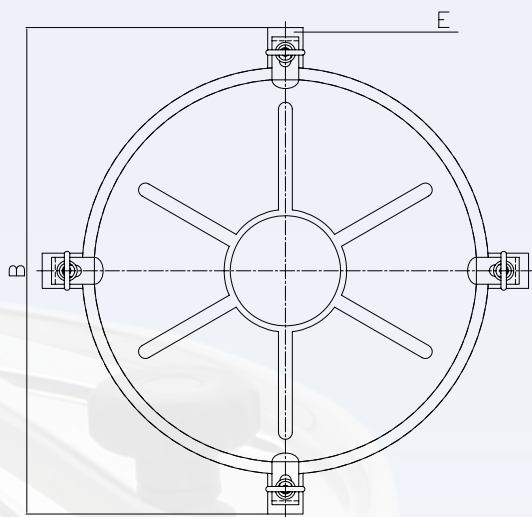

Kulatý průřez model:

D12

Rozměr:

Ø 150 / 200 / 250 / 300 / 360 mm

Ø 385 / 420 / 455 / 500 / 600 mm

Max. pracovní tlak:

-0,5/+0,2 bar

Standardní ovládání:

GLLBRZ1201

Materiál:

AISI 304 nebo AISI 316L

Těsnění standardní:

přírodní pryž

Těsnění na přání:

EPDM, Silikon, NBR, VITON

Povrch:

víko leštěné, rám 2B

Na přání s dvojčinným ventilem

Výška krčku na přání

Objednací kód	Mat.	Těsnění	Objednací kód	a ostatní varianty dle kódování:					
P2-D12-150/045-1.4301/P	304	PARA	P2	Průřezy II.					
P2-D12-150/045-1.4301/E	304	EPDM	D12	Model					
P2-D12-150/045-1.4301/N	304	NBR		A(Ø)	B	H	E	F	kg (H100)
P2-D12-150/045-1.4301/S	304	Silikon	150	150	285	45/90	3	1,5	3,0 (H90)
P2-D12-150/045-1.4301/V	304	VITON	200	200	335	50/100	4	1,5	3,5
P2-D12-150/045-1.4404/P	316L	PARA	250	250	385	50/100	4	1,5	4,3
P2-D12-150/045-1.4404/E	316L	EPDM	300	300	435	50/100	4	1,5	5,0
P2-D12-150/045-1.4404/N	316L	NBR	360	360	495	50/100	4	1,5	6,1
P2-D12-150/045-1.4404/S	316L	Silikon	385	385	520	50/100	4	1,5	6,5
P2-D12-150/045-1.4404/V	316L	VITON	420	420	555	50/100/130/250	4	1,5	7,0
Ø 150 mm, H=45 mm			455	455	590	50/100/130/250	4	1,5	7,7
Hmotnost 2,7 kg			500	500	635	50/100/130/250	4	1,5	8,7
			600	600	735	50/100/130/250	5	2,0	13,2
			/100	Výška krčku (H)					
			1.4301/1.4404	Materiál průřezu					
			P/E/N/S/V	Materiál těsnění					