

# TV/600

<b>Kulatý průřez model:</b>	TV/600
<b>Rozměr:</b>	Ø 620 mm
<b>Max. pracovní tlak:</b>	0,0 bar
<b>Materiál:</b>	AISI 304L nebo AISI 316L
<b>Ovládání</b>	<b>standardní:</b> MEC/80A
	<b>na přání:</b> MEC/80I, VI/Z175A
<b>Těsnění</b>	<b>standardní:</b> EPDM
	<b>na přání:</b> Silikon, NBR, VITON
	<b>kód:</b> G/T600
	<b>typ:</b> na rámu nelepené
<b>Otevírání:</b>	směrem vzad a do stran
<b>Na přání:</b>	s otvorem pro dvojčinný ventil
<b>Certifikáty na přání:</b>	EN 10204 3.1, FDA

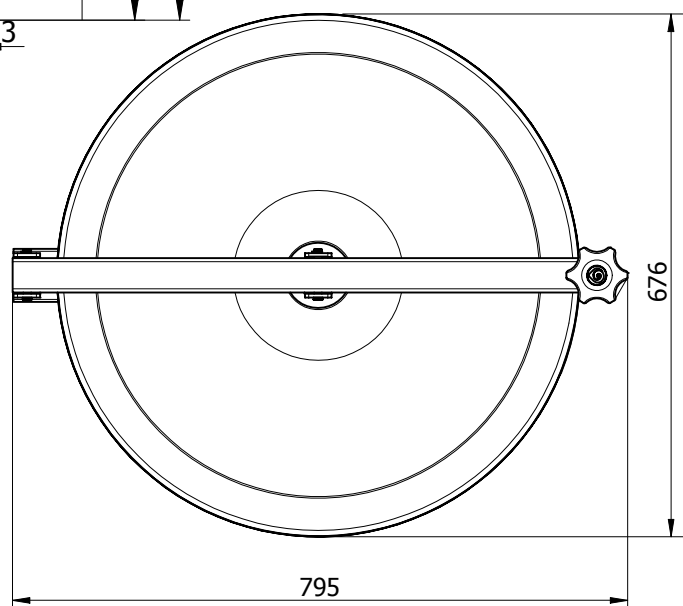
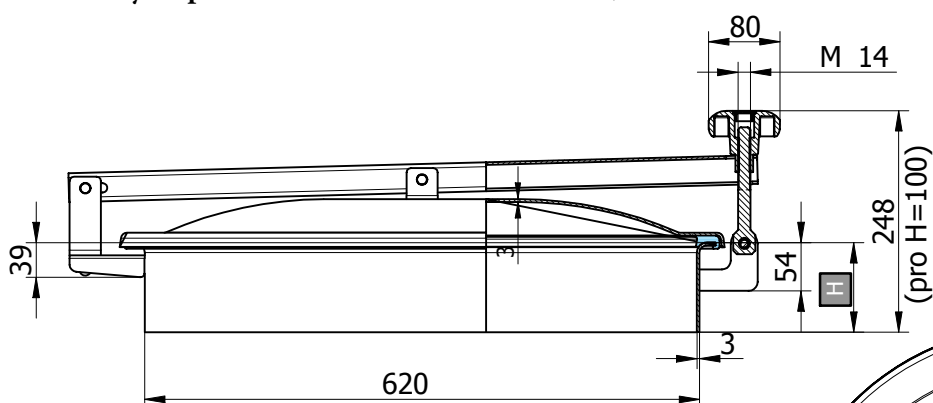

Objednací kód	Materiál	Těsnění	Výška (H)	S1	S2	Max. tlak bar	Kg
P1-TV/600-1.4301/E	AISI 304L	EPDM	100	3	3	0 / 0,0	18,8
P1-TV/600-1.4301/N	AISI 304L	NBR	100	3	3	0 / 0,0	18,8
P1-TV/600-1.4301/S	AISI 304L	Silikon	100	3	3	0 / 0,0	18,8
P1-TV/600-1.4301/V	AISI 304L	VITON	100	3	3	0 / 0,0	18,8
P1-TV/600/B-1.4404/E	AISI 316L	EPDM	100	3	3	0 / 0,0	18,8
P1-TV/600/B-1.4404/N	AISI 316L	NBR	100	3	3	0 / 0,0	18,8
P1-TV/600/B-1.4404/S	AISI 316L	Silikon	100	3	3	0 / 0,0	18,8
P1-TV/600/B-1.4404/V	AISI 316L	Viton	100	3	3	0 / 0,0	18,8

Objednací kód	Materiál	Těsnění	Výška (H)	S1	S2	Max. tlak bar	Kg
P1-TV/601-1.4301/E	AISI 304L	EPDM	150	3	3	0 / 0,0	21,5
P1-TV/601-1.4301/N	AISI 304L	NBR	150	3	3	0 / 0,0	21,5
P1-TV/601-1.4301/S	AISI 304L	Silikon	150	3	3	0 / 0,0	21,5
P1-TV/601-1.4301/V	AISI 304L	VITON	150	3	3	0 / 0,0	21,5
P1-TV/601/B-1.4404/E	AISI 316L	EPDM	150	3	3	0 / 0,0	21,5
P1-TV/601/B-1.4404/N	AISI 316L	NBR	150	3	3	0 / 0,0	21,5
P1-TV/601/B-1.4404/S	AISI 316L	Silikon	150	3	3	0 / 0,0	21,5
P1-TV/601/B-1.4404/V	AISI 316L	Viton	150	3	3	0 / 0,0	21,5

Objednací kód	Materiál	Těsnění	Výška (H)	S1	S2	Max. tlak bar	Kg
P1-TV/602-1.4301/E	AISI 304L	EPDM	200	3	3	0 / 0,0	24,3
P1-TV/602-1.4301/N	AISI 304L	NBR	200	3	3	0 / 0,0	24,3
P1-TV/602-1.4301/S	AISI 304L	Silikon	200	3	3	0 / 0,0	24,3
P1-TV/602-1.4301/V	AISI 304L	VITON	200	3	3	0 / 0,0	24,3
P1-TV/602/B-1.4404/E	AISI 316L	EPDM	200	3	3	0 / 0,0	24,3
P1-TV/602/B-1.4404/N	AISI 316L	NBR	200	3	3	0 / 0,0	24,3
P1-TV/602/B-1.4404/S	AISI 316L	Silikon	200	3	3	0 / 0,0	24,3
P1-TV/602/B-1.4404/V	AISI 316L	Viton	200	3	3	0 / 0,0	24,3

H ... výška přivařovacího krčku, S1 ... síla přivařovacího krčku, S2 ... síla víka

[www.armat.cz](http://www.armat.cz)

ARMAT spol. s r. o., 561 41 Řetová 82, Tel.: + 420 465 585 258, [armat@armat.cz](mailto:armat@armat.cz)

Průřezy I. - str. 61