

1500/E

Obdélníkový průřez model:	1500/E
Rozměr:	432 × 555 mm
Max. provozní tlak:	0,6 bar
Materiál:	AISI 304L nebo AISI 316
Ovládání	standardní: VI/165A
	na přání: MEC/150A
Těsnění	standardní: EPDM
	na přání: Silikon, NBR, VITON
	kód: G/1500
	typ: na víku nelepené
Certifikáty na přání:	EN 10204 3.1, FDA

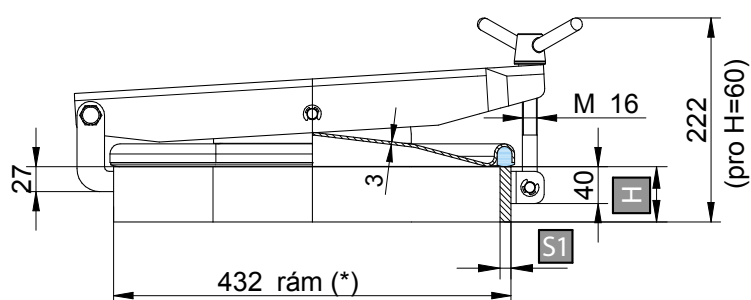

S1 - výška přivařovacího krčku, H - výška rámu

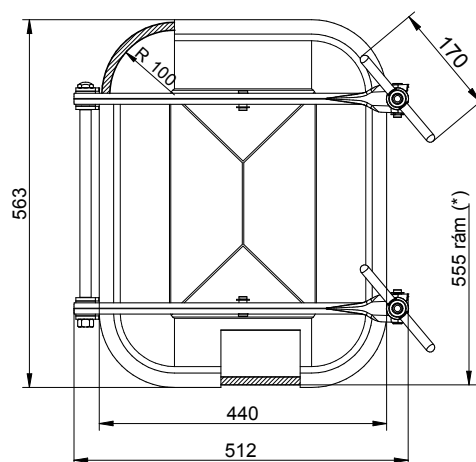

Objednáací kód	Mat.	Těsnění	Výška H [mm]	S1	S2	Max. tlak [bar]	Hmotnost [kg]
P1-1500/E-1.4307/N	304L	NBR	60	8	3	0/0,6	22,1
P1-1500/E-1.4307/E	304L	EPDM	60	8	3	0/0,6	22,1
P1-1500/E-1.4307/S	304L	Silikon	60	8	3	0/0,6	22,1
P1-1500/E-1.4307/V	304L	VITON	60	8	3	0/0,6	22,1
P1-1500/E/B-1.4404/N	316L	NBR	60	8	3	0/0,6	22,1
P1-1500/E/B-1.4404/E	316L	EPDM	60	8	3	0/0,6	22,1
P1-1500/E/B-1.4404/S	316L	Silikon	60	8	3	0/0,6	22,1
P1-1500/E/B-1.4404/V	316L	VITON	60	8	3	0/0,6	22,1
P1-1501/E-1.4307/N	304L	NBR	80	8	3	0/0,6	24
P1-1501/E-1.4307/E	304L	EPDM	80	8	3	0/0,6	24
P1-1501/E-1.4307/S	304L	Silikon	80	8	3	0/0,6	24
P1-1501/E-1.4307/V	304L	VITON	80	8	3	0/0,6	24
P1-1501/E/B-1.4404/N	316L	NBR	80	8	3	0/0,6	24
P1-1501/E/B-1.4404/E	316L	EPDM	80	8	3	0/0,6	24
P1-1501/E/B-1.4404/S	316L	Silikon	80	8	3	0/0,6	24
P1-1501/E/B-1.4404/V	316L	VITON	80	8	3	0/0,6	24
P1-1502/E-1.4307/N	304L	NBR	100	8	3	0/0,6	25,8
P1-1502/E-1.4307/E	304L	EPDM	100	8	3	0/0,6	25,8
P1-1502/E-1.4307/S	304L	Silikon	100	8	3	0/0,6	25,8
P1-1502/E-1.4307/V	304L	VITON	100	8	3	0/0,6	25,8
P1-1502/E/B-1.4404/N	316L	NBR	100	8	3	0/0,6	25,8
P1-1502/E/B-1.4404/E	316L	EPDM	100	8	3	0/0,6	25,8
P1-1502/E/B-1.4404/S	316L	Silikon	100	8	3	0/0,6	25,8
P1-1502/E/B-1.4404/V	316L	VITON	100	8	3	0/0,6	25,8

Ø 428x551

H ... výška přivařovacího krčku, S1 ... síla přivařovacího krčku, S2 ... síla víka

www.armat.cz

ARMAT spol. s r. o., 561 41 Řetová 82, Tel.: + 420 465 585 258, armat@armat.cz

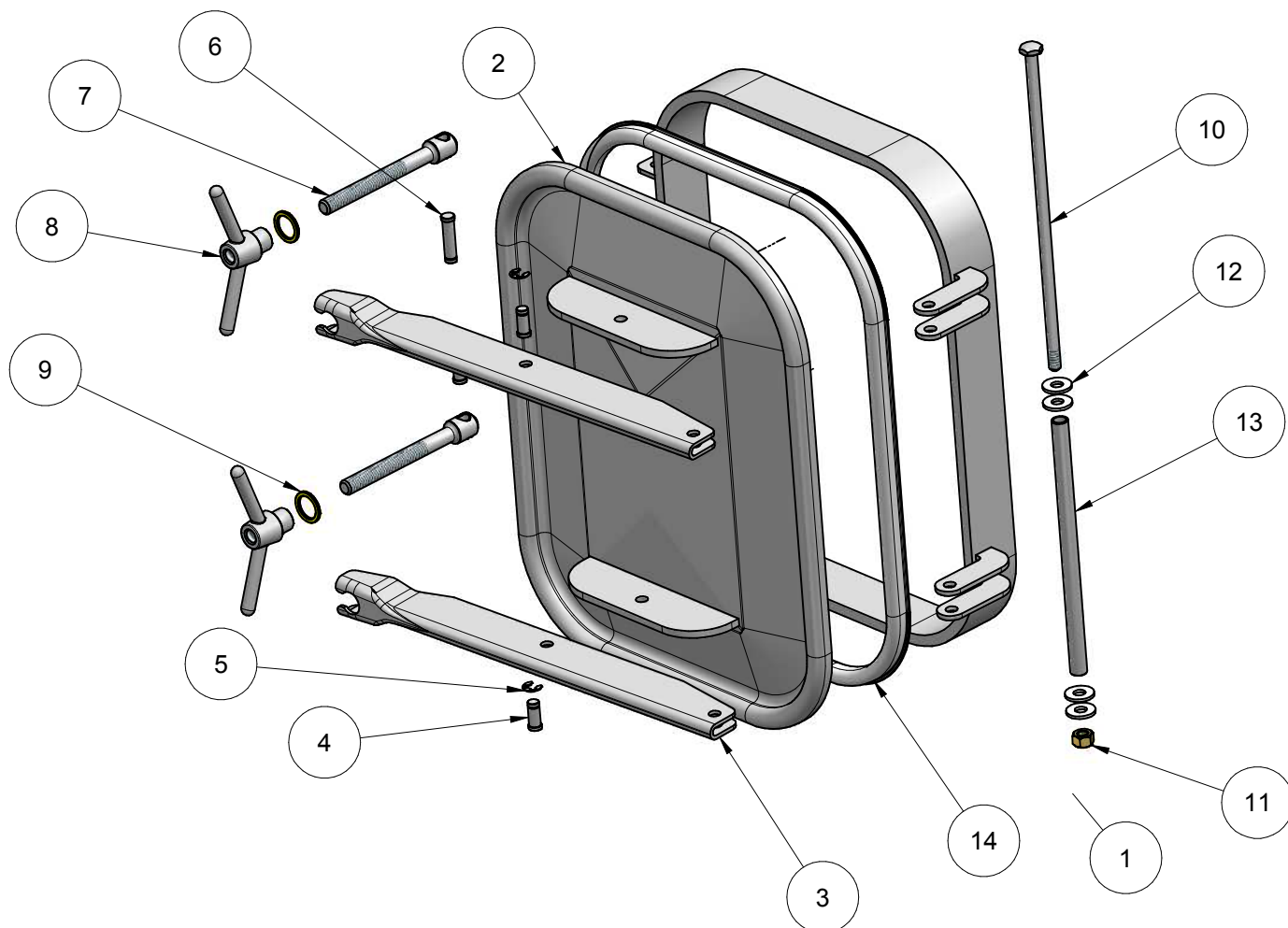

	Popis
1	rám
2	víko
3	rameno
4	kolík §12X30
5	pojistný kroužek §10
6	kolík §12X52
7	hřídel M16 L = 182
8	rukojeť VI/165A
9	podložka Ø34xØ25 SP 3
10	hřídel M12X370
11	matice M12 mosaz
12	podložka §30 SP 3
13	trubka
14	těsnění G/1500