

2-dílný kulový ventil přírubový s plným průtokem
příruby dle ANSI B16.5
mat. AISI 316 (CF8M), sedla PTFE
DN 15-150 PN 150 lbs

V403M

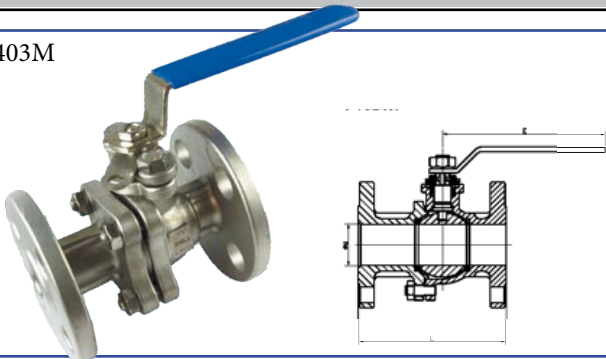

DN	D	L	E	Kg	
15	1/2"	15	108	130	2,7
20	3/4"	20	117	130	3,1
25	1"	25	127	160	4,3
32	1 1/4"	32	140	160	6,2
40	1 1/2"	40	165	200	8,1
50	2"	50	178	200	10
65	2 1/2"	65	190	329	14
80	3"	76	203	329	18,5
100	4"	100	229	329	26,6
125	5"	125	254	450	54
150	6"	150	394	752,5	71,3

2-dílný kulový ventil přírubový s plným průtokem
příruby dle EN 1092-1
mat. AISI 316 (CF8M), sedla PTFE
DN 15-50 PN 40
DN 65-150 PN 16

V405M

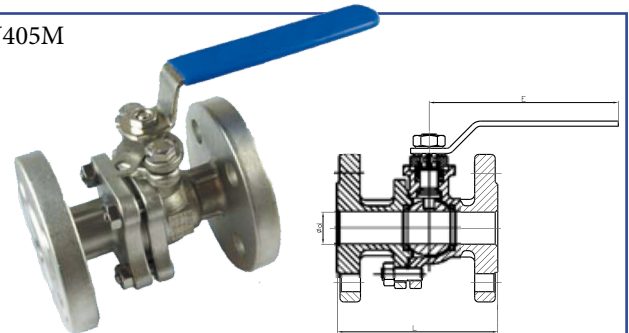

DN	D	L	E	Kg	
15	1/2"	15	115	130	2,7
20	3/4"	20	120	130	3,1
25	1"	25	125	160	4,3
32	1 1/4"	32	130	160	6,2
40	1 1/2"	40	140	200	8,1
50	2"	50	150	200	10
65	2 1/2"	65	170	329	14
80	3"	80	180	329	18,5
100	4"	100	190	329	26,6
125	5"	125	325	450	54
150	6"	150	350	752,5	71,3

3-dílný kulový ventil přírubový s plným průtokem
s ISO přírubou (pro pneum. pohon)
příruby dle EN 1092-1
mat. AISI 316 (CF8M), sedla PTFE
DN 15-50 PN 40

V404

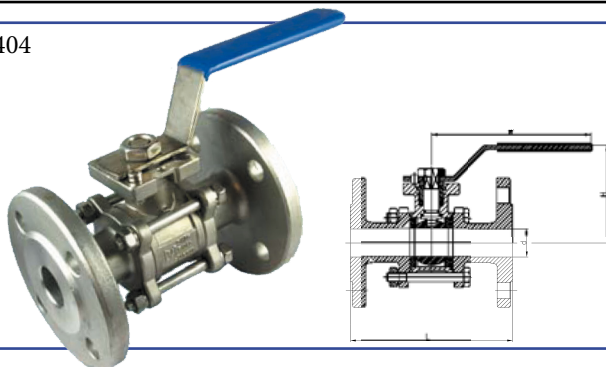

DN	D	L	W	H	ISO 5211	Kg	
15	1/2"	15	123	140	60	F03-F04	3
20	3/4"	20	146	140	65	F03-F04	3,3
25	1"	25	160	180	80,5	F04-F05	4,5
32	1 1/4"	32	184	180	86,5	F04-F05	6,5
40	1 1/2"	38	194	200	98,6	F05-F07	8,5
50	2"	50	232,6	230	111,9	F05-F07	10,5