

TANKO® JM800

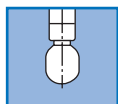

360°

TANKO® JM800 je čistič se směrovým paprskem poháněný médiem.

Toto zařízení se používá v nejrůznějších průmyslových odvětvích, kde se nádrže a zásobníky musí řádně vyčistit. TANKO® JM800 lze zavést do nádrží přes otvory s minimálním průměrem 310 mm. Čištění s rozsahem rozstříku 360° se provádí pomocí 3 trysek.

Zařízení má robustní, vně uloženou převodovku s kuželovými koly. To uživateli umožňuje snadnější kontrolu aktuálního stavu kuželových ozubených kol a jejich případné čištění.

Zařízení bylo navrženo pro dosažení nejlepších výsledků čištění. Je samočisticí, pracuje s vysokým účinkem. Díky pomalému otáčení trysek jsou možné velké dosahy s přiměřeným množstvím čisticích prostředků.

Všechny údaje o spotřebě jsou přibližné hodnoty.
Uvedené rozměry jsou v mm a platí jako jmenovité rozměry.

Technické parametry

| | |
|-----------------------------|---|
| Rozstříkový úhel: | 360° orbitálně |
| Materiály: | 1.4401 (316), 1.4404 (316L), 1.4571 (316Ti), PTFE a PEEK+PTFE |
| Přípojky: | 1 1/2" BSP nebo NPT s vnitřním závitem |
| Pracovní tlak: | Čistící médium: 5–13 barů / 73–189 psi * |
| Pracovní teplota: | Čistící médium: max. 95 °C / 203 °F |
| Teplota prostředí: | v nádrži: min. 5 °C / 41 °F, max. 140 °C / 284 °F |
| Objemový průtok: | 14,3–27,6 m ³ /h / 238,3–460 l/min / 63–122 gpm (US) * |
| Otáčky (ot/min): | cca. 5–20 ot/min |
| Dosah: | Čistící poloměr: max. 6,8 m / 22,3 ft; Smáčecí poloměr: max. 11,5 m / 37,7 ft |
| Hmotnost: | cca. 7,2 kg |
| Montážní poloha: | svisle zavěšený |
| Min. montážní otvor: | Ø 310 mm / 12 in, v případě montáže uprostřed: Ø 370 mm / 14 1/2 in |
| Uložení: | kluzné uložení |

* závisí na modelu a čisticím médiu

Rozměry

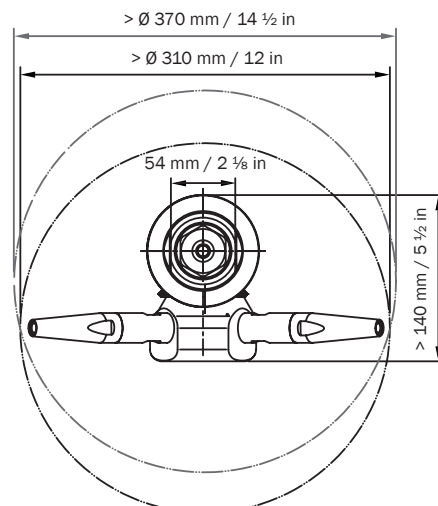
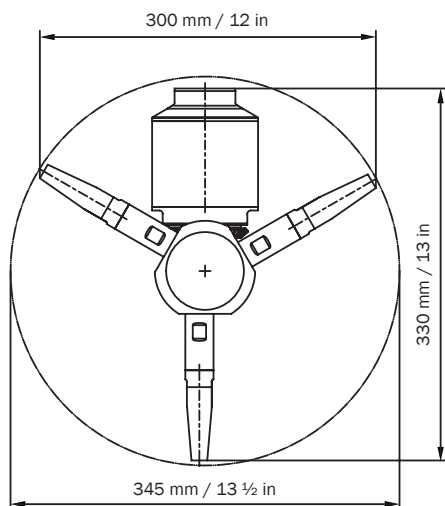

www.armat.cz

ARMAT spol. s r. o., 561 41 Řetová 82, Tel.: + 420 465 585 258, armat@armat.cz

Údaje o spotřebě a dosah

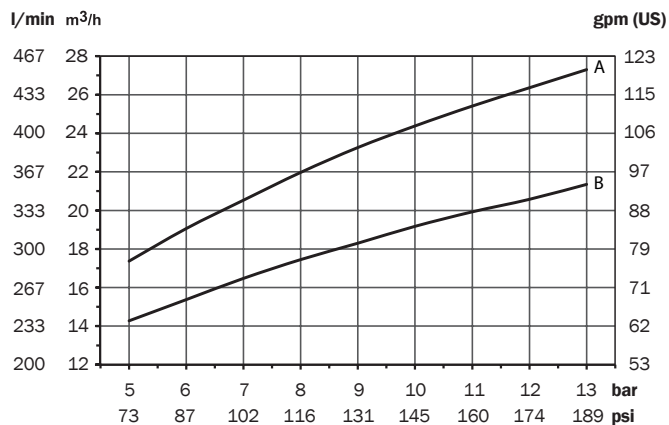

A – 3 x Ø 9,5 mm
B – 3 x Ø 8,0 mm

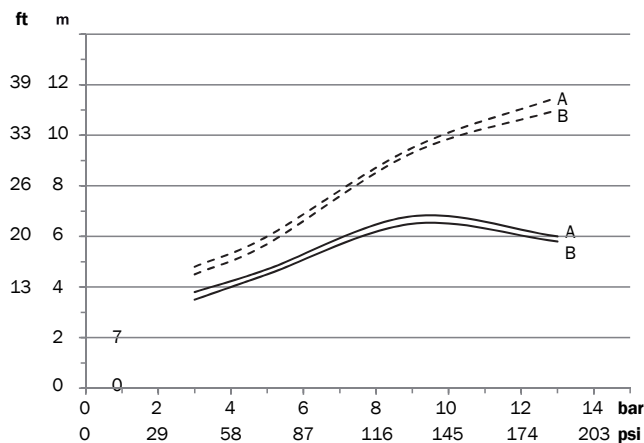

A – Ø 9,5 mm
B – Ø 8,0 mm

--- Smáčení – Čištění

| Přípojka | Trysky | Tlak [bar] |
|----------------------------|--------------|------------|
| 1 1/2" BSP (vnitřní závit) | 3 x Ø 8 mm | 5–13 |
| 1 1/2" BSP (vnitřní závit) | 3 x Ø 9,5 mm | 5–13 |
| 1 1/2" NPT (vnitřní závit) | 3 x Ø 8 mm | 5–13 |
| 1 1/2" NPT (vnitřní závit) | 3 x Ø 9,5 mm | 5–13 |

Náhradní díly

Balíček opotřebitelných dílů

Montážní pomůcka (2 montážní čelisti) TANKO-JM800/JM500/JM100

Nářadí pro montáž a demontáž rotoru

Speciální klíč pro montáž ozubeného kola

Materiálové certifikáty

WAZ 3.1 - EN10204 - TANKO* JM