

180 PED

Oválný průřez model:		180
Rozměr:		440 x 320 mm
Max. pracovní tlak:		1,3 bar
Materiál:		AISI 304L nebo AISI 316L
Ovládání	standardní:	MEC/80I
	na přání:	VI/165
		MEC/150/BLUE
Těsnění	standardní:	EPDM
	na přání:	Silikon, NBR, VITON
	kód:	G/170
	typ:	na víku nelepené
Certifikáty na přání:		PED, EN 10204 3.1, FDA

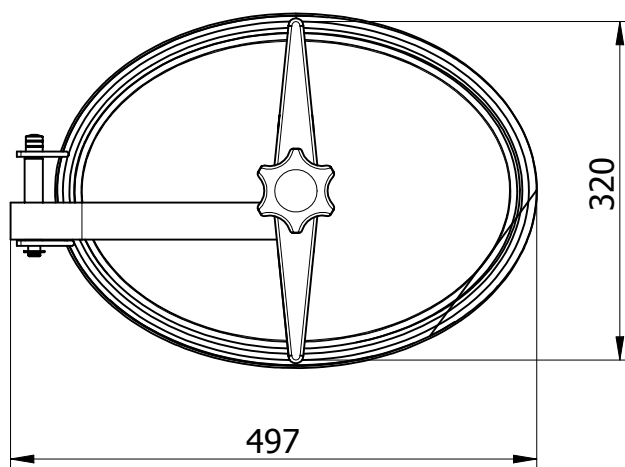
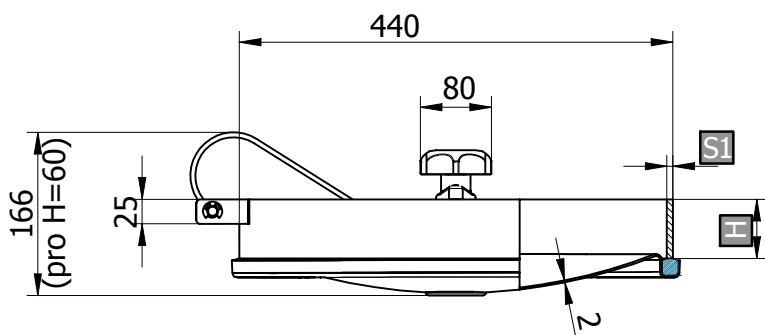

Objednací kód	Materiál	Těsnění	Výška (H)	S1	S2	Max. tlak bar	Kg
P1-180-1.4301/E	AISI 304L	EPDM	60	6	2	0 / 1,3	8,3
P1-180-1.4301/N	AISI 304L	NBR	60	6	2	0 / 1,3	8,3
P1-180-1.4301/S	AISI 304L	Silikon	60	6	2	0 / 1,3	8,3
P1-180-1.4301/V	AISI 304L	VITON	60	6	2	0 / 1,3	8,3

Objednací kód	Materiál	Těsnění	Výška (H)	S1	S2	Max. tlak bar	Kg
P1-182-1.4301/E	AISI 304L	EPDM	80	6	2	0 / 1,3	9,6
P1-182-1.4301/N	AISI 304L	NBR	80	6	2	0 / 1,3	9,6
P1-182-1.4301/S	AISI 304L	Silikon	80	6	2	0 / 1,3	9,6
P1-182-1.4301/V	AISI 304L	VITON	80	6	2	0 / 1,3	9,6

P1-180/B-1.4404/E	AISI 316L	EPDM	60	6	2	0 / 1,3	8,3
P1-180/B-1.4404/N	AISI 316L	NBR	60	6	2	0 / 1,3	8,3
P1-180/B-1.4404/S	AISI 316L	Silikon	60	6	2	0 / 1,3	8,3
P1-180/B-1.4404/V	AISI 316L	Viton	60	6	2	0 / 1,3	8,3

P1-182/B-1.4404/E	AISI 316L	EPDM	80	6	2	0 / 1,3	9,6
P1-182/B-1.4404/N	AISI 316L	NBR	80	6	2	0 / 1,3	9,6
P1-182/B-1.4404/S	AISI 316L	Silikon	80	6	2	0 / 1,3	9,6
P1-182/B-1.4404/V	AISI 316L	Viton	80	6	2	0 / 1,3	9,6

Objednací kód	Materiál	Těsnění	Výška (H)	S1	S2	Max. tlak bar	Kg
P1-184-1.4301/E	AISI 304L	EPDM	60	8	2	0 / 1,3	8,7
P1-184-1.4301/N	AISI 304L	NBR	60	8	2	0 / 1,3	8,7
P1-184-1.4301/S	AISI 304L	Silikon	60	8	2	0 / 1,3	8,7
P1-184-1.4301/V	AISI 304L	VITON	60	8	2	0 / 1,3	8,7

Objednací kód	Materiál	Těsnění	Výška (H)	S1	S2	Max. tlak bar	Kg
P1-186-1.4301/E	AISI 304L	EPDM	80	8	2	0 / 1,3	10
P1-186-1.4301/N	AISI 304L	NBR	80	8	2	0 / 1,3	10
P1-186-1.4301/S	AISI 304L	Silikon	80	8	2	0 / 1,3	10
P1-186-1.4301/V	AISI 304L	VITON	80	8	2	0 / 1,3	10

P1-184/B-1.4404/E	AISI 316L	EPDM	60	8	2	0 / 1,3	8,7
P1-184/B-1.4404/N	AISI 316L	NBR	60	8	2	0 / 1,3	8,7
P1-184/B-1.4404/S	AISI 316L	Silikon	60	8	2	0 / 1,3	8,7
P1-184/B-1.4404/V	AISI 316L	Viton	60	8	2	0 / 1,3	8,7

P1-186/B-1.4404/E	AISI 316L	EPDM	80	8	2	0 / 1,3	10
P1-186/B-1.4404/N	AISI 316L	NBR	80	8	2	0 / 1,3	10
P1-186/B-1.4404/S	AISI 316L	Silikon	80	8	2	0 / 1,3	10
P1-186/B-1.4404/V	AISI 316L	Viton	80	8	2	0 / 1,3	10

H ... výška přivařovacího krčku, S1 ... síla přivařovacího krčku, S2 ... síla víka