

Obdélníkový průřez model:	165
Rozměr:	440 x 332 mm
Max. pracovní tlak:	0,5 bar
Materiál:	AISI 304L nebo AISI 316L
Ovládání	standardní: VI/165A
	na přání: MEC/150A
	MEC/80I
Těsnění	standardní: EPDM
	na přání: Silikon, NBR, VITON
	kód: G/R165
	typ: na víku nelepené
Model /K:	ovládání VI/165K
	pojistná matice
	systém postupného otevírání
Certifikáty na přání:	EN 10204 3.1, FDA

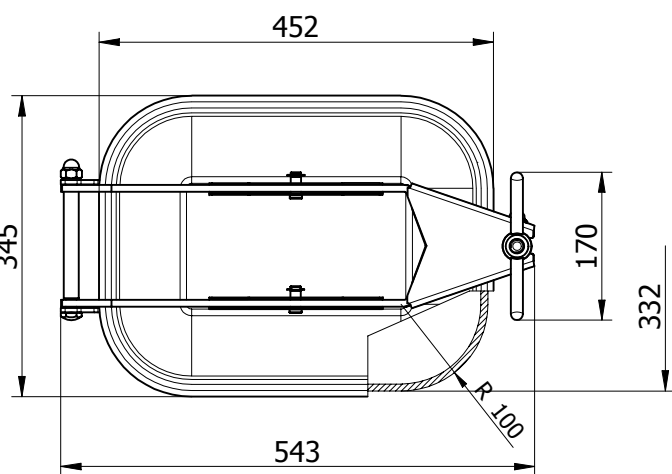
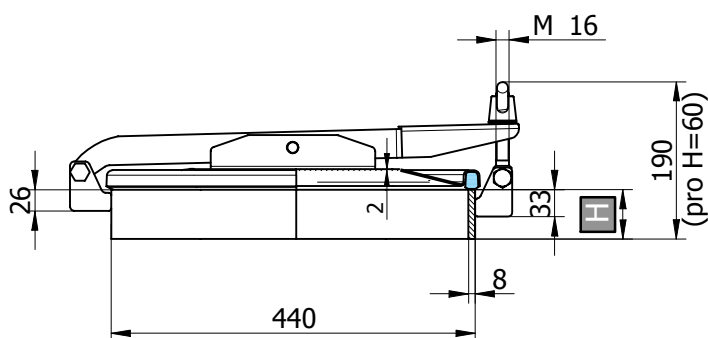

Objednací kód	Materiál	Těsnění	Výška (H)	S1	S2	Max. tlak bar	Kg
P1-165-1.4301/E	AISI 304L	EPDM	60	8	2	0 / 0,5	12,6
P1-165-1.4301/N	AISI 304L	NBR	60	8	2	0 / 0,5	12,6
P1-165-1.4301/S	AISI 304L	Silikon	60	8	2	0 / 0,5	12,6
P1-165-1.4301/V	AISI 304L	VITON	60	8	2	0 / 0,5	12,6

Objednací kód	Materiál	Těsnění	Výška (H)	S1	S2	Max. tlak bar	Kg
P1-165/K-1.4301/E	AISI 304L	EPDM	60	8	2	0 / 0,5	12,8
P1-165/K-1.4301/N	AISI 304L	NBR	60	8	2	0 / 0,5	12,8
P1-165/K-1.4301/S	AISI 304L	Silikon	60	8	2	0 / 0,5	12,8
P1-165/K-1.4301/V	AISI 304L	VITON	60	8	2	0 / 0,5	12,8

P1-165/B-1.4404/E	AISI 316L	EPDM	60	8	2	0 / 0,5	12,6
P1-165/B-1.4404/N	AISI 316L	NBR	60	8	2	0 / 0,5	12,6
P1-165/B-1.4404/S	AISI 316L	Silikon	60	8	2	0 / 0,5	12,6
P1-165/B-1.4404/V	AISI 316L	Viton	60	8	2	0 / 0,5	12,6

P1-165/K/B-1.4404/E	AISI 316L	EPDM	60	8	2	0 / 0,5	12,8
P1-165/K/B-1.4404/N	AISI 316L	NBR	60	8	2	0 / 0,5	12,8
P1-165/K/B-1.4404/S	AISI 316L	Silikon	60	8	2	0 / 0,5	12,8
P1-165/K/B-1.4404/V	AISI 316L	Viton	60	8	2	0 / 0,5	12,8

Objednací kód	Materiál	Těsnění	Výška (H)	S1	S2	Max. tlak bar	Kg
P1-166-1.4301/E	AISI 304L	EPDM	100	8	2	0 / 0,5	18
P1-166-1.4301/N	AISI 304L	NBR	100	8	2	0 / 0,5	18
P1-166-1.4301/S	AISI 304L	Silikon	100	8	2	0 / 0,5	18
P1-166-1.4301/V	AISI 304L	VITON	100	8	2	0 / 0,5	18

Objednací kód	Materiál	Těsnění	Výška (H)	S1	S2	Max. tlak bar	Kg
P1-166/K-1.4301/E	AISI 304L	EPDM	100	8	2	0 / 0,5	18,8
P1-166/K-1.4301/N	AISI 304L	NBR	100	8	2	0 / 0,5	18,8
P1-166/K-1.4301/S	AISI 304L	Silikon	100	8	2	0 / 0,5	18,8
P1-166/K-1.4301/V	AISI 304L	VITON	100	8	2	0 / 0,5	18,8

P1-166/B-1.4404/E	AISI 316L	EPDM	100	8	2	0 / 0,5	18
P1-166/B-1.4404/N	AISI 316L	NBR	100	8	2	0 / 0,5	18
P1-166/B-1.4404/S	AISI 316L	Silikon	100	8	2	0 / 0,5	18
P1-166/B-1.4404/V	AISI 316L	Viton	100	8	2	0 / 0,5	18

P1-166/K/B-1.4404/E	AISI 316L	EPDM	100	8	2	0 / 0,5	18,8
P1-166/K/B-1.4404/N	AISI 316L	NBR	100	8	2	0 / 0,5	18,8
P1-166/K/B-1.4404/S	AISI 316L	Silikon	100	8	2	0 / 0,5	18,8
P1-166/K/B-1.4404/V	AISI 316L	Viton	100	8	2	0 / 0,5	18,8

H ... výška přivařovacího krčku, S1 ... síla přivařovacího krčku, S2 ... síla víka