

T1/200

Kulatý průřez model:	T1/200
Rozměr:	Ø 202 mm
Max. pracovní tlak:	0,5 bar
Materiál:	AISI 304L nebo AISI 316L
Ovládání	standardní: MEC/60
	na přání: VI/295
	MEC/80I
Těsnění	standardní: EPDM
	na přání: Silikon, NBR, VITON
	kód: G/T200
	typ: na rámu nelepené
Otevírání:	směrem vzad a do stran
Certifikáty na přání:	EN 10204 3.1, FDA

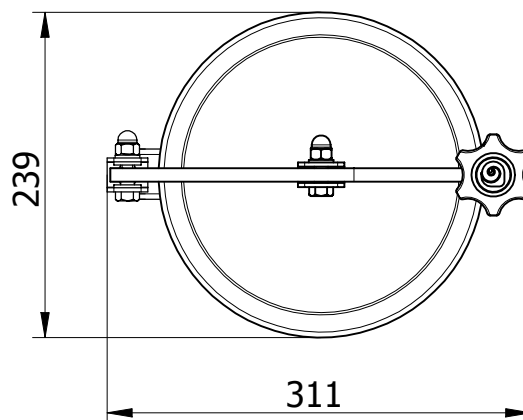
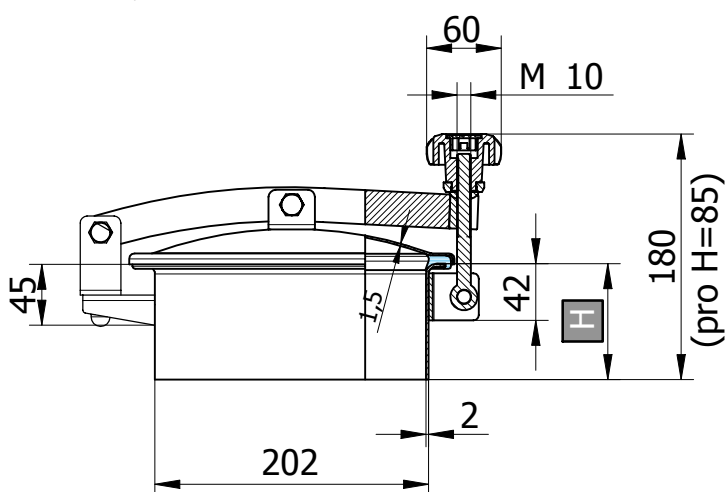

Objednací kód	Materiál	Těsnění	Výška (H)	S1	S2	Max. tlak bar	Kg
P1-T1/200-1.4301/E	AISI 304L	EPDM	85	2	1,5	0 / 0,5	2,8
P1-T1/200-1.4301/N	AISI 304L	NBR	85	2	1,5	0 / 0,5	2,8
P1-T1/200-1.4301/S	AISI 304L	Silikon	85	2	1,5	0 / 0,5	2,8
P1-T1/200-1.4301/V	AISI 304L	VITON	85	2	1,5	0 / 0,5	2,8
P1-T1/200/B-1.4404/E	AISI 316L	EPDM	85	2	1,5	0 / 0,5	2,8
P1-T1/200/B-1.4404/N	AISI 316L	NBR	85	2	1,5	0 / 0,5	2,8
P1-T1/200/B-1.4404/S	AISI 316L	Silikon	85	2	1,5	0 / 0,5	2,8
P1-T1/200/B-1.4404/V	AISI 316L	Viton	85	2	1,5	0 / 0,5	2,8

Objednací kód	Materiál	Těsnění	Výška (H)	S1	S2	Max. tlak bar	Kg
P1-T1/201-1.4301/E	AISI 304L	EPDM	150	2	1,5	0 / 0,5	3,5
P1-T1/201-1.4301/N	AISI 304L	NBR	150	2	1,5	0 / 0,5	3,5
P1-T1/201-1.4301/S	AISI 304L	Silikon	150	2	1,5	0 / 0,5	3,5
P1-T1/201-1.4301/V	AISI 304L	VITON	150	2	1,5	0 / 0,5	3,5
P1-T1/201/B-1.4404/E	AISI 316L	EPDM	150	2	1,5	0 / 0,5	3,5
P1-T1/201/B-1.4404/N	AISI 316L	NBR	150	2	1,5	0 / 0,5	3,5
P1-T1/201/B-1.4404/S	AISI 316L	Silikon	150	2	1,5	0 / 0,5	3,5
P1-T1/201/B-1.4404/V	AISI 316L	Viton	150	2	1,5	0 / 0,5	3,5

Objednací kód	Materiál	Těsnění	Výška (H)	S1	S2	Max. tlak bar	Kg
P1-T1/202-1.4301/E	AISI 304L	EPDM	200	2	1,5	0 / 0,5	4,1
P1-T1/202-1.4301/N	AISI 304L	NBR	200	2	1,5	0 / 0,5	4,1
P1-T1/202-1.4301/S	AISI 304L	Silikon	200	2	1,5	0 / 0,5	4,1
P1-T1/202-1.4301/V	AISI 304L	VITON	200	2	1,5	0 / 0,5	4,1
P1-T1/202/B-1.4404/E	AISI 316L	EPDM	200	2	1,5	0 / 0,5	4,1
P1-T1/202/B-1.4404/N	AISI 316L	NBR	200	2	1,5	0 / 0,5	4,1
P1-T1/202/B-1.4404/S	AISI 316L	Silikon	200	2	1,5	0 / 0,5	4,1
P1-T1/202/B-1.4404/V	AISI 316L	Viton	200	2	1,5	0 / 0,5	4,1

H ... výška přivařovacího krčku, S1 ... síla přivařovacího krčku, S2 ... síla víka

www.armat.cz

ARMAT spol. s r. o., 561 41 Řetová 82, Tel.: + 420 465 585 258, armat@armat.cz

Průlezy I. - str. 53