

T/600

Kulatý průřez model:		T/600
Rozměr:		Ø 620 mm
Max. pracovní tlak:		0,0 bar
Materiál:		AISI 304L nebo AISI 316L
Ovládání	standardní:	VI/165A
	na přání:	MEC/80I
Těsnění	standardní:	EPDM
	na přání:	Silikon, NBR, VITON
	kód:	G/T650
	typ:	na rámu nelepené
Na přání:		s otvorem pro dvojčinný ventil
Certifikáty na přání:		EN 10204 3.1, FDA

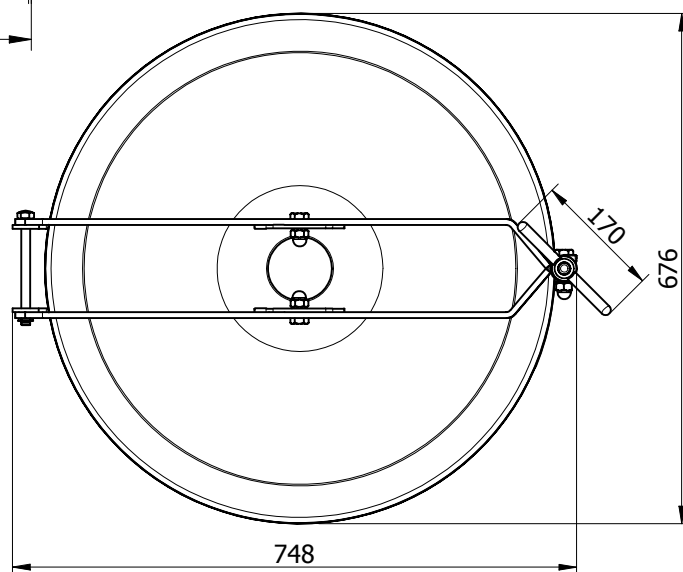
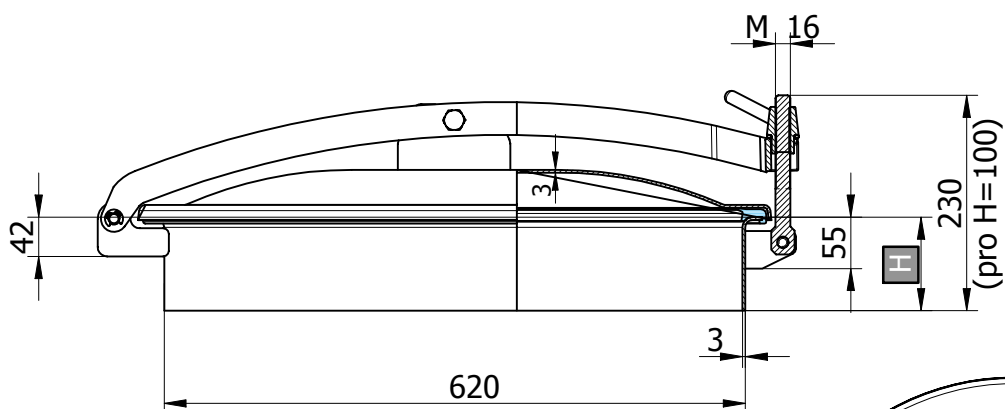

Objednací kód	Materiál	Těsnění	Výška (H)	S1	S2	Max. tlak bar	Kg
P1-T/600-1.4301/E	AISI 304L	EPDM	100	3	3	0,0	21
P1-T/600-1.4301/N	AISI 304L	NBR	100	3	3	0,0	21
P1-T/600-1.4301/S	AISI 304L	Silikon	100	3	3	0,0	21
P1-T/600-1.4301/V	AISI 304L	VITON	100	3	3	0,0	21
P1-T/600/B-1.4404/E	AISI 316L	EPDM	100	3	3	0,0	21
P1-T/600/B-1.4404/N	AISI 316L	NBR	100	3	3	0,0	21
P1-T/600/B-1.4404/S	AISI 316L	Silikon	100	3	3	0,0	21
P1-T/600/B-1.4404/V	AISI 316L	Viton	100	3	3	0,0	21

Objednací kód	Materiál	Těsnění	Výška (H)	S1	S2	Max. tlak bar	Kg
P1-T/601-1.4301/E	AISI 304L	EPDM	150	3	3	0,0	23,7
P1-T/601-1.4301/N	AISI 304L	NBR	150	3	3	0,0	23,7
P1-T/601-1.4301/S	AISI 304L	Silikon	150	3	3	0,0	23,7
P1-T/601-1.4301/V	AISI 304L	VITON	150	3	3	0,0	23,7
P1-T/601/B-1.4404/E	AISI 316L	EPDM	150	3	3	0,0	23,7
P1-T/601/B-1.4404/N	AISI 316L	NBR	150	3	3	0,0	23,7
P1-T/601/B-1.4404/S	AISI 316L	Silikon	150	3	3	0,0	23,7
P1-T/601/B-1.4404/V	AISI 316L	Viton	150	3	3	0,0	23,7

Objednací kód	Materiál	Těsnění	Výška (H)	S1	S2	Max. tlak bar	Kg
P1-T/602-1.4301/E	AISI 304L	EPDM	200	3	3	0,0	26,4
P1-T/602-1.4301/N	AISI 304L	NBR	200	3	3	0,0	26,4
P1-T/602-1.4301/S	AISI 304L	Silikon	200	3	3	0,0	26,4
P1-T/602-1.4301/V	AISI 304L	VITON	200	3	3	0,0	26,4
P1-T/602/B-1.4404/E	AISI 316L	EPDM	200	3	3	0,0	26,4
P1-T/602/B-1.4404/N	AISI 316L	NBR	200	3	3	0,0	26,4
P1-T/602/B-1.4404/S	AISI 316L	Silikon	200	3	3	0,0	26,4
P1-T/602/B-1.4404/V	AISI 316L	Viton	200	3	3	0,0	26,4

H ... výška přivařovacího krčku, S1 ... síla přivařovacího krčku, S2 ... síla víka