

3V/300

Kulatý průřez model:		3V/300
Rozměr:		Ø 306 mm
Max. pracovní tlak:		0,15 bar
Materiál:		AISI 304L nebo AISI 316L
Ovládání	standardní:	MEC/60
	na přání:	VI/295
Těsnění	standardní:	EPDM
	na přání:	Silikon, NBR, VITON
	kód:	G/T300
	typ:	na rámu nelepené
Certifikáty na přání:		EN 10204 3.1, FDA

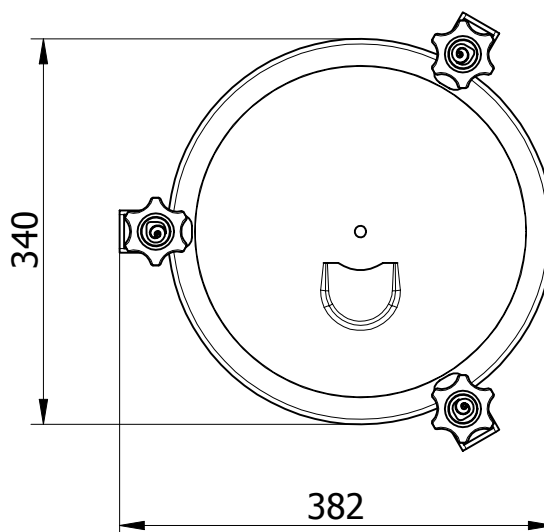
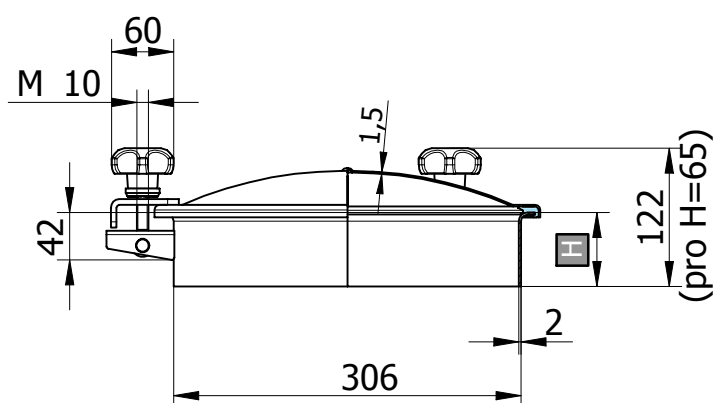

Objednací kód	Materiál	Těsnění	Výška (H)	S1	S2	Max. tlak bar	Kg
P1-3V/300-1.4301/E	AISI 304L	EPDM	65	2	1,5	0 / 0,15	3,3
P1-3V/300-1.4301/N	AISI 304L	NBR	65	2	1,5	0 / 0,15	3,3
P1-3V/300-1.4301/S	AISI 304L	Silikon	65	2	1,5	0 / 0,15	3,3
P1-3V/300-1.4301/V	AISI 304L	VITON	65	2	1,5	0 / 0,15	3,3
P1-3V/300/B-1.4404/E	AISI 316L	EPDM	65	2	1,5	0 / 0,15	3,3
P1-3V/300/B-1.4404/N	AISI 316L	NBR	65	2	1,5	0 / 0,15	3,3
P1-3V/300/B-1.4404/S	AISI 316L	Silikon	65	2	1,5	0 / 0,15	3,3
P1-3V/300/B-1.4404/V	AISI 316L	Viton	65	2	1,5	0 / 0,15	3,3

Objednací kód	Materiál	Těsnění	Výška (H)	S1	S2	Max. tlak bar	Kg
P1-3V/301-1.4301/E	AISI 304L	EPDM	100	2	1,5	0 / 0,15	3,7
P1-3V/301-1.4301/N	AISI 304L	NBR	100	2	1,5	0 / 0,15	3,7
P1-3V/301-1.4301/S	AISI 304L	Silikon	100	2	1,5	0 / 0,15	3,7
P1-3V/301-1.4301/V	AISI 304L	VITON	100	2	1,5	0 / 0,15	3,7
P1-3V/301/B-1.4404/E	AISI 316L	EPDM	100	2	1,5	0 / 0,15	3,7
P1-3V/301/B-1.4404/N	AISI 316L	NBR	100	2	1,5	0 / 0,15	3,7
P1-3V/301/B-1.4404/S	AISI 316L	Silikon	100	2	1,5	0 / 0,15	3,7
P1-3V/301/B-1.4404/V	AISI 316L	Viton	100	2	1,5	0 / 0,15	3,7

Objednací kód	Materiál	Těsnění	Výška (H)	S1	S2	Max. tlak bar	Kg
P1-3V/302-1.4301/E	AISI 304L	EPDM	150	2	1,5	0 / 0,15	4,3
P1-3V/302-1.4301/N	AISI 304L	NBR	150	2	1,5	0 / 0,15	4,3
P1-3V/302-1.4301/S	AISI 304L	Silikon	150	2	1,5	0 / 0,15	4,3
P1-3V/302-1.4301/V	AISI 304L	VITON	150	2	1,5	0 / 0,15	4,3
P1-3V/302/B-1.4404/E	AISI 316L	EPDM	150	2	1,5	0 / 0,15	4,3
P1-3V/302/B-1.4404/N	AISI 316L	NBR	150	2	1,5	0 / 0,15	4,3
P1-3V/302/B-1.4404/S	AISI 316L	Silikon	150	2	1,5	0 / 0,15	4,3
P1-3V/302/B-1.4404/V	AISI 316L	Viton	150	2	1,5	0 / 0,15	4,3

Objednací kód	Materiál	Těsnění	Výška (H)	S1	S2	Max. tlak bar	Kg
P1-3V/303-1.4301/E	AISI 304L	EPDM	200	2	1,5	0 / 0,15	4,8
P1-3V/303-1.4301/N	AISI 304L	NBR	200	2	1,5	0 / 0,15	4,8
P1-3V/303-1.4301/S	AISI 304L	Silikon	200	2	1,5	0 / 0,15	4,8
P1-3V/303-1.4301/V	AISI 304L	VITON	200	2	1,5	0 / 0,15	4,8
P1-3V/303/B-1.4404/E	AISI 316L	EPDM	200	2	1,5	0 / 0,15	4,8
P1-3V/303/B-1.4404/N	AISI 316L	NBR	200	2	1,5	0 / 0,15	4,8
P1-3V/303/B-1.4404/S	AISI 316L	Silikon	200	2	1,5	0 / 0,15	4,8
P1-3V/303/B-1.4404/V	AISI 316L	Viton	200	2	1,5	0 / 0,15	4,8

H ... výška přivařovacího krčku, S1 ... síla přivařovacího krčku, S2 ... síla víka