

Průhledítko závitové typ 62NPT – NPT závit

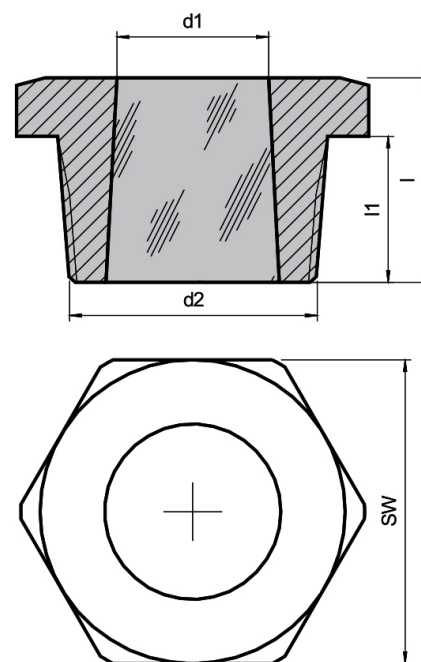

Připojení:

- Vnitřní závit - NPT nebo NPTF

Výhody:

- Vysoce kompaktní
- Vysoká tlaková odolnost
- Snadná montáž
- Dlouhá životnost

Provozní podmínky:

- Tlak: 100 bar
- Teplota: -30 °C až +150 °C

Technická data:

Vyrobeno a testováno dle:

- nařízení pro tlaková zařízení 2014/68/EU, modul H (DIN/EN/ISO 9001)
- AD2000 Standard W0/TRD 100
- Sklo dle souladu DIN 7079
- Materiál dle VdTÜV specifikace a dle DIN/EN

Materiálové atesty:

- Atest dle EN 10204-3.1 nebo 3.2 za příplatek

Materiál:

- Tělo: ocel 1.0570 nebo nerezová ocel 1.4523
- Sklo: sodalime DIN 8902

d2 – závit	SW	d1	d4	l	l1
¼" NPT	21	8	17	17	11
3/8" NPT	24	10	20	20	13
½" NPT	31	12	25	25	15
¾" NPT	36	15	26	26	16
1" NPT	41	19	32	32	18
1¼" NPT	50	22	35	35	23
1½" NPT	55	25	32	32	20
2" NPT	70	35	33	33	22