

Průhledítko závitové typ 61NPT – NPT závit

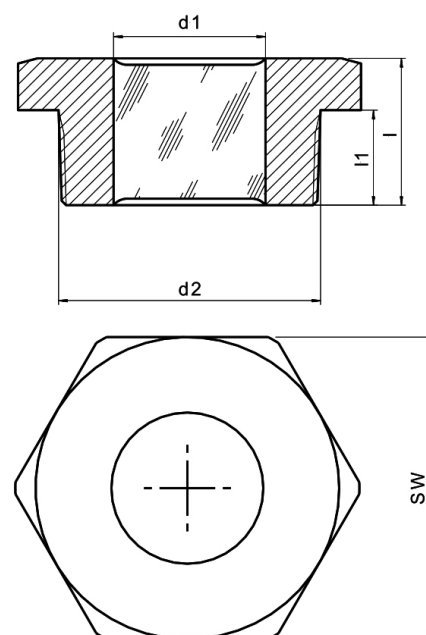
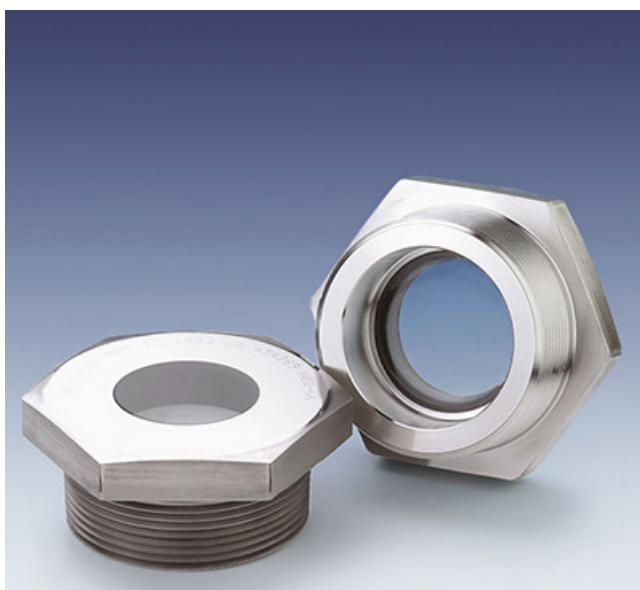

Připojení:

- Vnitřní závit - NPT nebo NPTF

Výhody:

- Vysoce kompaktní
- Vysoká tlaková odolnost
- Snadná montáž
- Dlouhá životnost

Provozní podmínky:

- Tlak: 100 bar
- Teplota: viz tabulka

Tělo	Max. provozní teplota
1.0570	-10 °C až +300 °C
1.4462	-30 °C až +280 °C
2.4602	-60 °C až +300 °C

Technická data:

Vyrobena a testována dle:

- nařízení pro tlaková zařízení 2014/68/EU, modul H (DIN/EN/ISO 9001)
- AD2000 Standard W0/TRD 100
- Sklo dle souladu DIN 7079
- Materiál dle VdTÜV specifikace a dle DIN/EN

Materiálové atesty:

- Atest dle EN 10204-3.1 nebo 3.2 za příplatek

Materiál:

- Tělo: ocel 1.0570 nebo nerezová ocel 1.4462, popřípadě Hastelloy 2.4602
- Sklo: borosilikát DIN 7080 nebo sodalime DIN 7079

d2 – závit	SW	d1	d4	l	l1
¼" NPT	21	8	9	15	10
3/8" NPT	24	10	12	15	10
½" NPT	27	14	16	25	15
¾" NPT	36	18	20	26	16
1" NPT	41	22	23	28	18
1¼" NPT	50	25	30	30	20
1½" NPT	55	30	36	32	22
2" NPT	70	37	44	35	25
3" NPT	100	55	60	38	28